

1

Befestigen Sie die Gurte oder Haken an stabilen Verankerungspunkten am Motorrad und am Boden.

2

Betätigen Sie die Ratsche, bis die Öffnung sichtbar wird, und führen Sie das Gurtband von vorne nach hinten durch die Öffnung der Rolle.

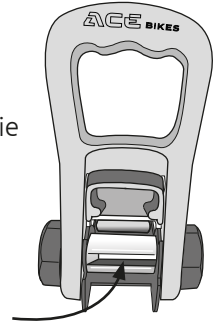

Das Gurtband einführen

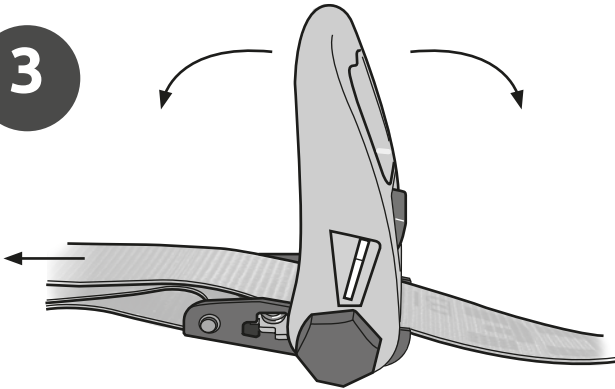
3**4**

Wenn die Spannung ausreichend ist, klappen Sie den Griff flach zusammen und befestigen Sie das überstehende Band mit dem mitgelieferten Klettverschluss.

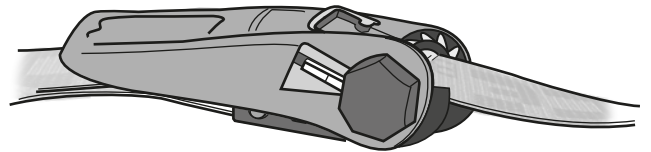

Ziehen Sie den Ratschengurt fest, bis er straff sitzt, und arretieren Sie den Ratschenhebel. Achten Sie dabei darauf, dass mindestens zwei Lagen des Gurtbands um die Trommel gewickelt sind.

ACHTUNG: Zu viele Gurtbandschichten um die Rolle führen zu einem Blockieren der Ratsche.

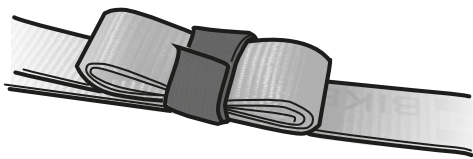
5

Befestigen Sie lose Gurte.

**6**

Um die Ratsche zu lösen, drücken Sie den Sicherungsclip zusammen und klappen Sie die Ratsche um 180 Grad auf, bis die Spannung nachlässt. Nun können Sie das Gurtband problemlos aus der Rolle ziehen.

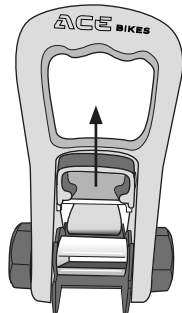

180 Grad

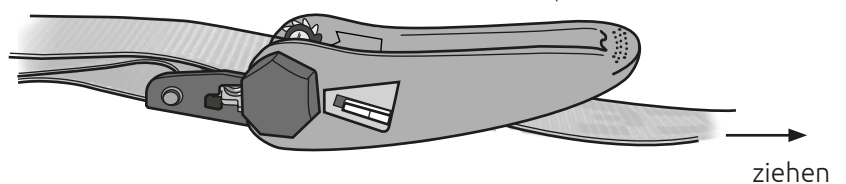

ziehen